

# F-4 G/F Phantom II



**PHANTOM II F-4G/F Wild Weasel** - Il PHANTOM II entrò in servizio nel 1961. A causa di numerosi record l'F-4 suscitò l'interesse dei servizi militari degli Stati Uniti e di molti altri paesi.

Il PHANTOM divenne l'aereo da combattimento moderno con la più alta produzione di unità. Venne comprato dalla Gran Bretagna, dalla Germania, dal Giappone, da Israele, dalla Grecia, dall'Australia, dall'Iran, dalla Corea del Sud e da altri paesi.

I PHANTOM entrarono in azione nel Vietnam e nel Medio Oriente. L'F-4 divenne uno dei caccia intercettori e degli aerei da combattimento tattici più multiuso della storia contemporanea. "Wild Weasel" (donna selvaggia) è la denominazione per la versione "G" allestita di apparecchi elettronici ipermoderni.

**Dati tecnici:** Velocità massima: Mach 2,4 - Peso massimo: 27.300 kg - Apertura: 11,70 m - Lunghezza: 19,2 m - Motori: 2 x GE J79 GE 17A (MTU) - Equipaggio: 2

**PHANTOM II F-4G/F Wild Weasel** - Die Phantom II begann ihre Flugeinsätze erstmalig im Jahre 1961. Auf Grund vieler Flugrekorde erweckte die F-4 das Interesse aller U.S. Waffengattungen und vieler anderer Länder. Sie wurde das am meisten produzierte moderne Kampfflugzeug. Die F-4 wurde von Großbritannien, der Bundesrepublik, Japan, Israel, Griechenland, Australien, dem Iran, Südkorea und von anderen Staaten gekauft.

Phantoms kamen in Vietnam und dem Nahen Osten zum Kampfeinsatz. Die F-4 wurde einer der vielseitigsten Abfangjäger und taktischen Kampfflugzeuge der modernen Geschichte. "Wild Weasel" (Wildes Wiesel) ist die Bezeichnung für die "G" Version, die mit allermodernsten elektronischen Geräten ausgerüstet ist.

**Technische Daten:** Höchstgeschwindigkeit: Mach 2,4 - Startgewicht: 27.300 kg - Spannweite: 11,70 m - Länge: 19,2 m - Triebwerk: 2 x General Electric J 79 GE 17A (MTU) - Besatzung: 2 Mann

**PHANTOM II F-4G/F Wild Weasel** - El Phantom II entrò en servicio de escuadrón en 1961. Debido a sus muchos records de funcionamiento, El F-4 empezó a atraer la atención de todos los servicios U.S. y de muchos otros países. Se convirtió en el caza moderno más producido. Fue adquirido por Gran Bretaña, Alemania, Japón, Israel, Grecia, Australia, Irán, Corea del Sur y otros. Los Phantoms entraron en acción en Vietnam y en el Oriente Medio. El F-4 probó ser uno de los más versátiles interceptores y avión de ataque táctico de la historia moderna "Wild Weasel" (Comadreja Salvaje) es la denominación de la versión "G" que incorpora extensivamente, equipo electrónico altamente sofisticado.

**Datos técnicos:** Velocidad máxima: Mach 2,4 - Peso máximo: 27300 kg - Envergadura: 11,70 m - Longitud: 19,2 m - Motores: 2 x GE J 79 GE 17A (MTU) - Tripulación: 2

**PHANTOM II F-4G/F Wild Weasel** - Phantom II togs i bruk 1961. Tack vare många flygrekord, väckte F-4: en stort intresse hos samtliga vapenslag i U.S.A. samt i flera andra länder. Den blev det moderna jaktplan, som tillräckades i stort antal. Dent har köpts av bl. a. Storbritanien, Väst-Tyskland, Japan, Israel, Grekland, Australien, Iran, och Syd-Korea.

Phantoms har deltagit i striderna i Vietnam och Mellanöstern. F-4: an har visat sig vara det mest mangsidiga jakt- & attackplanet i historien.

"Wild weasel" (vilda vesslan) är namnet på G-versionen, som är försedd med topp-modern elektronisk utrustning.

**Techniska data:** Toppfart: Mach 2,4 - Startvikt: 27.300 kg - Spännvidd: 11,70 m - Längd: 19,2 m - Motorer: 2 x GE J79 GE 17A (MTU) - Besättning: 2 man.

**PHANTOM II F-4G/F Wild Weasel** - The Phantom II entered squadron services in 1961. Due to many performance records, the F-4 began to attract attention from all U.S. services and many other countries. It became the most produced modern day fighter. It was bought by Great Britain, Germany, Japan, Israel, Greece, Australia, Iran, South Korea and others.

Phantoms saw action in Vietnam and the Middle East. The F-4 proved to be one of the most versatile interceptor and tactical attack aircraft of modern history. "Wild Weasel" signifies the "G" version, which carries extensive, highly sophisticated electronic gear.

**Technical data:** Max. Speed: Mach 2.4 - Max. Weight: 27.300 kg - Wing span: 11.70 m - Length: 19.2 m - Engines: 2 x GE J79 GE 17A (MTU) - Crew: 2

**PHANTOM II F-4G/F Wild Weasel** - Le Phantom II est entré en service opérationnel en 1961. Il a battu de nombreux records ce qui amena différents services américains et de nombreux pays à s'intéresser à lui. Il devint le plus produit de tous les chasseurs modernes. Il fut acheté par la Grande-Bretagne, l'Allemagne Fédérale, le Japon, Israël, la Grèce, l'Australie, l'Iran, la Corée du Sud, etc...

Les Phantoms sont entrés en action au Vietnam et au Moyen-Orient. Le F-4 a prouvé qu'il était l'intercepteur et l'avion de combat tactique le plus complet de l'histoire moderne. "Wild Weasel" ("Belette Sauvage") est le surnom de la version "G", qui est équipée d'un appareillage électronique hautement sophistiqué.

**Spécifications techniques:** Vitesse max.: Mach 2,4 - Poids max.: 27.300 kg - Envergure: 11,70 m - Longueur: 19,2 m - Moteur: 2 x General Electric J 79 GE 17 A (MTU) - Equipage: 2

**PHANTOM II F-4G/F "WILD WEASEL"** - De Phantom II werd in 1961 in dienst genomen. Door de vele records die het toestel vestigde trok het de aandacht van alle takken van dienst van de U.S. strijdkrachten en die van vele andere landen. Mede daardoor werd het de meest geproduceerde jachtbomwenwerper van na de oorlog. Het toestel werd gekocht door o.a. Engeland, WestDuitsland, Japan, Israël, Griekenland, Australië, Iran en Zuid-Korea.

Phantoms werden gebruikt in o.a. Vietnam en het Midden-Oosten. De F-4 bewees zich als een van de meest veelzijdige gevechtsvliegtuigen van de moderne geschiedenis. "Wild Weasel" is de benaming van de "G-versie die voorzien is van uitgebreide en hoogontwikkelde elektronische apparatuur.

**Technische gegevens:** Max. snelheid: Mach 2,4 - Startgewicht: 27.300 kg - Spannvidd: 11,70 m - Lengte: 19,2 m - Motoren: 2 x General Electric J 79 GE 17A (MTU) - Bemanning: 2

F 4 G/Wild Weasel is, F 4 E te vervoeren te zeer hoge elektronische uitrusting draagende vliegtuig. F 4 is Amerikaanse beginnende, Engeland, West-Duitsland, Japan, Israël, Griekenland, Australië, Iran en Zuid-Korea te vervoeren te zeer hoge elektronische uitrusting draagende vliegtuig. F 4 is Amerikaanse beginnende, Engeland, West-Duitsland, Japan, Israël, Griekenland, Australië, Iran en Zuid-Korea te vervoeren te zeer hoge elektronische uitrusting draagende vliegtuig.

**Technische gegevens:** Max. snelheid: Mach 2,4 - Startgewicht: 27.300 kg - Spannvidd: 11,70 m - Lengte: 19,2 m - Motoren: 2 x General Electric J 79 GE 17A (MTU) x 2 - Besatzung: 2 Mann

### ATTENZIONE - Consigli utili!

Prima di iniziare il montaggio, studiare attentamente il disegno. Staccare con molta cura i pezzi dalle stampe, usando un taglia-balsa oppure un paio di forbici e togliere con una piccola lima o con carta vetro fine eventuali sbavature. Mai staccare i pezzi con le mani. Montarli seguendo l'ordine della numerazione delle tavole. Eliminare dalla stampa il numero del pezzo appena montato, facendogli sopra una croce. Le frecce nere indicano i pezzi da incollare, le frecce bianche indicano i pezzi da montare senza colla. Usare solo colla per polistirolo. ▲●■ I contrassegni ai lati dei numeri indicano la stampa ove si trova il pezzo da montare. I pezzi sbarrati da una croce non sono da utilizzare.

### ATTENTION - Useful advice!

Study the instructions carefully prior to assembly. Remove parts from frame with a sharp knife or a pair of scissors and trim away excess plastic. Do not pull off parts. Assemble the parts in numerical sequence. Use plastic cement ONLY and use cement sparingly to avoid damaging the model. Black arrows indicate parts to be glued together. White arrows indicate that parts must be assembled WITHOUT using cement. ▲●■ These marks indicate on which frame the parts will be found. Paint small parts before detaching them from frame. Remove paint where parts are to be cemented. Crossed out parts must not be used.

### ACHTUNG - Ein nützlicher Rat!

Vor der Montage die Zeichnung aufmerksam studieren. Die einzelnen Montageeile mit einem Messer oder einer Schere vom Spritzling sorgfältig entfernen. Eventuelle Grate werden mit einer Klinge oder feinem Schmirgelpapier beseitigt. Keinstellen die Montageeile mit den Händen entfernen. Bei der Montage der Tafelnummerierung folgen. Die Nummer der schon montierten Teile auf dem Spritzling ankreuzen. Die schwarzen Pfeile zeigen die zu klebenden Teile während die weissen Pfeile die ohne Leim zu montierenden Teile anzeigen. Bitte nur Plastikklebstoff verwenden. ▲●■ Die Markierung neben den Nummern zeigt, auf welchem Spritzling der zu montierende Teil zu finden ist. Die mit einem Kreuz markierten Teile sind nicht zu verwenden.

### ATTENTION - Conseils utiles!

Avant de commencer le montage, étudier attentivement le dessin. Détacher avec beaucoup de soin les morceaux des moules en utilisant un massicot ou bien un pair de ciseaux et couper avec une petite lame ou avec de papier de verre fin éventuels bavures éventuels. Jamais détacher les morceaux avec les mains. Monter les en suivant l'ordre de la numération des tables. Éliminer de la moule le numéro de la pièce qui vient d'être montée, en le bifant avec une croix. Les fleches noires indiquent les pieces a coller, les fleches blanches indiquent les pieces a monter sans colle. Employer seulement de la colle pour polystyrol. ▲●■ Les signes aux cotés des numeros indiquent la moule ou se trouve la pieces a monter. Les pieces marquées par une croix ne sont pas a utiliser.

### ATENCIÓN - Consejos útiles!

Estudiar las instrucciones cuidadosamente antes de comenzar el montaje. Separar las piezas de las bandejas con un cuchillo afilado o un par de tijeras, y retirar el exceso de plástico o rebaba. No arrancar las piezas. Montar las piezas en orden numerico. Utilizar SOLAMENTE pegamento para plástico y en poca cantidad para evitar que se dane el modelo. Las flechas negras indican las piezas que se deben pegar juntas. Las flechas blancas indican las piezas que deben ensamblarse SIN usar pegamento. ▲●■ Estas marcas indican en que bandeja se encuentran las piezas. Pintar las piezas pequeñas antes de separarlas de la bandeja. Retirar la pintura de los lugares por donde se deban pegar las piezas.

### OPGELET - Belangrijke bemerkingen!

Besludeer zorgvuldig het montageplan voor het bouwen. Breek nooit onderdelen van het kader. Maak ze los met een scherp mes of kleine nageltang. Verwijder daarna al het overtoeliggende plastic en pas de delen uitvoerend te lijmen. Gebruik alleen lijm voor plastic modellen. Werk zorgvuldig en spaarzaam, te veel lijm zal uw model beschadigen. Zwarte pijlen duiden de te lijmen delen aan. Witte pijlen verwijzen naar bewegende delen welke niet mogen worden gelijmd. ▲●■ Deze tekens duiden aan aan welk kader de stukken zich bevinden. Schilder de kleine onderdelen voor ze van het kader te snijden. Verwijder de verf van de te lijmen oppervlakten.

### OBS! Några gods råd.

Innan man börjar bygga modellen skall man noga studera ritningeb samt noga kontrollera att alla delarna finns med. Alla smådelar skall mätas medan de stiver kvar i sin ram. Bryt aldrig av en del från ramen, skär alltid försiktigt med en hobbykniv. Ev. grova avtagnas enkelt med samma kniv. Vid hopsättningerna gör nummeranvisningen. Stryk efterhand numret på ritningen under monteringen. Svart pil betyder att delen skall limmas, vita pilar att den kan monteras utan lim. Använd endast lim avsett för polystyren. ▲●■ Delar med samma tecken hör ihop. Överkorsade delar skall ej användas.

### くみだて前の注意

くみだてにはいる前に、よく説明書を見て、全体のくみだてを頭に入れておいてください。部品を切り離す時は、もぎとらないで、ニッパーやナイフを使って慎重に行なってください。くみだては番号順に進めてください。接着剤はプラスチックモデル専用のものを使用し、少しづつつけるようにしましょう。黒い矢印は接着する所です。白い矢印は接着剤を使わずにくみだてる所です。△○□はそれぞれの部品グループを示します。塗料は必ずプラスチックモデル用塗料を使用し、小さな部品はランナーにつけたまま塗装するのが便利です。接着面は塗装をはがしておいてください。

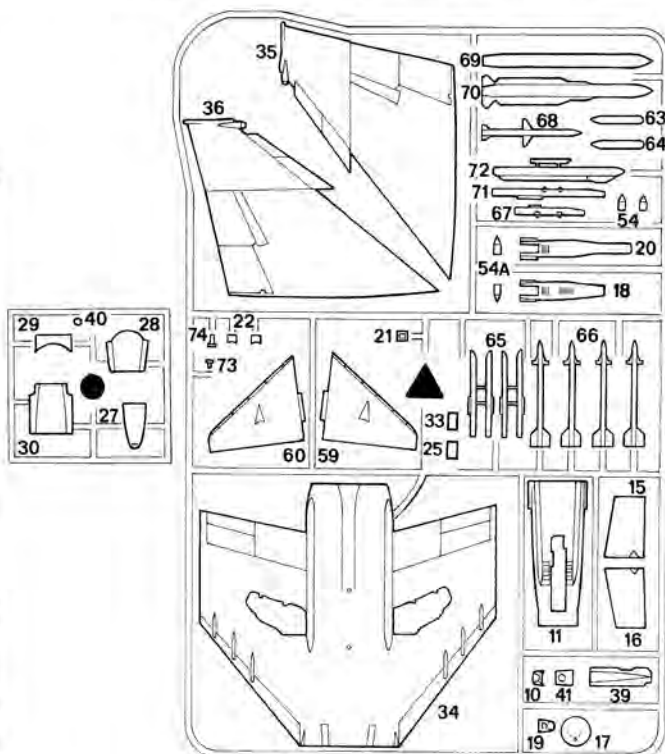
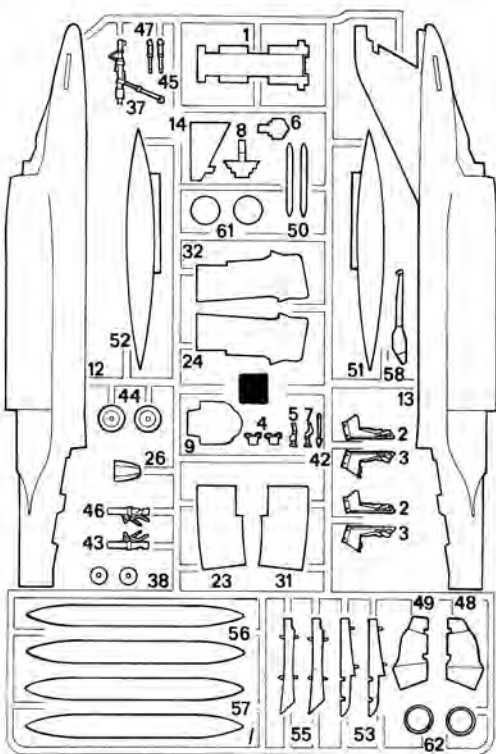

### Istruzioni per la colorazione - Paint instructions - Bemalungs-Anweisungen - Instructions pour la peinture - Instrucciones de pintado - Verschema- 塗装指示

<b>a</b> NERO OPAKO MATT BLACK MATTSCHWARZ	<b>b</b> VERDE SCURO DARK GREEN DUNKELGRÜN	<b>c</b> GRIGIO SCURO GRIS FONCE DARK GREY	<b>d</b> GRIGIO CHIARO LIGHT GREY HELLGRAU	<b>e</b> BIANCO WHITE WEISS	<b>f</b> ARGENTO SILVER SILBER	<b>g</b> ROSSO RED ROT	<b>h</b> GIALLO YELLOW GELB	<b>i</b> BLU BLUE BLAU
<b>a</b> NOIR OPAQUE NEGRO MATE MATZWART	<b>b</b> VERT-FOURNE VERDE OSCURO DONKERGRÖEN	<b>c</b> DUNKELGRAU GRIS OSCURO DONKERGRUIS	<b>d</b> GRIS CLAIR GRIS CLARO LICHTGRUIS	<b>e</b> BLANC BLANCO WIT	<b>f</b> ARGENT PLATA ZILVER	<b>g</b> ROUGE ROJO ROOD	<b>h</b> JAUNE AMARILLO GEEL	<b>i</b> AZULADO BLAU W.
フラットブラック	ダークグリーン	タークグレー	ヘルグレー	ホワイト	シルバー	レッド	イエロー	ブルー

# 1 1-9

**ATTENZIONE!** Prima di iniziare il montaggio scegliere la versione che si desidera realizzare: se la F o la G.

**ATTENTION!** Before assembling your model choose version you want to construct: F or G.

**ACHTUNG!** Vor dem Zusammenbau Version F oder G.

**ATTENTION!** Avant de commencer le montage choisir la version que vous voulez réaliser: soit la F ou la G.

**ATENCIÓN!** Antes de iniciar el montaje, escoger la versión que se desea realizar. F o G.

**ATTENTIE!** Eerst beslissen welke uitvoering gemaakt zal worden, F o G.

Före monteringen av byggsatsen välj vilken variant du vill bygga: F eller G.

注意 くみだてる前にFGどちらのタイプにするか決めておいてください。

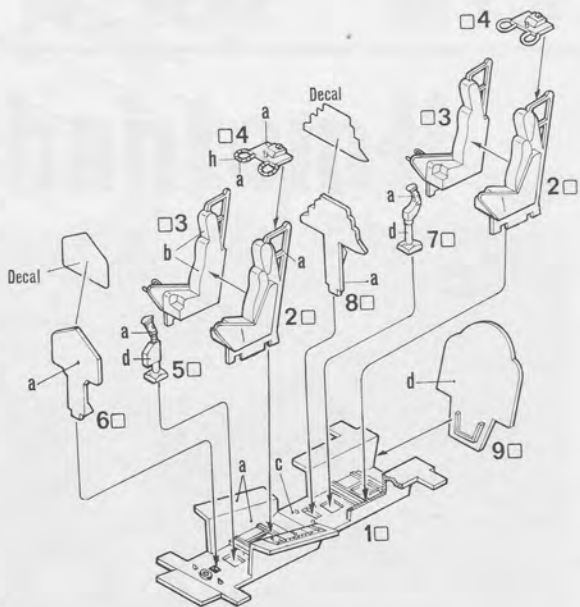

# 2 11-17

I numeri 10-18-19-20 si trovano nella tavola 5  
 Parts no. 10-18-19-20 you'll find on drawing no. 5  
 Die teile no. 10-18-19-20 finden Sie auf bild 5  
 Vous trouverez les pieces no. 10-18-19-20 sur le dessin 5

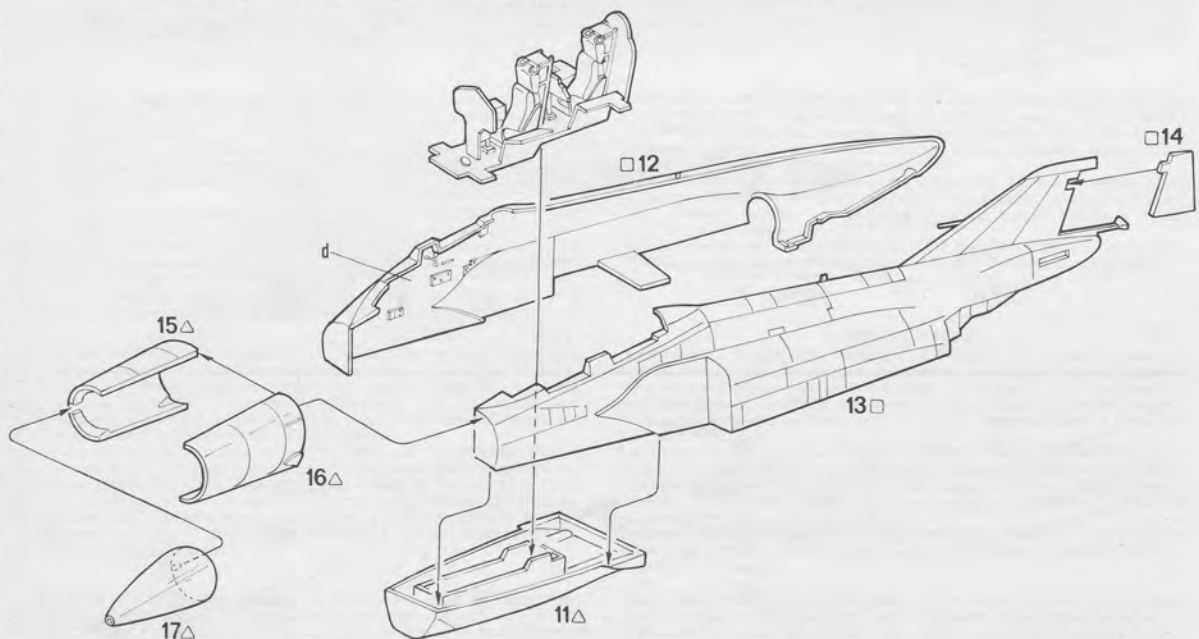

**3** 21-33

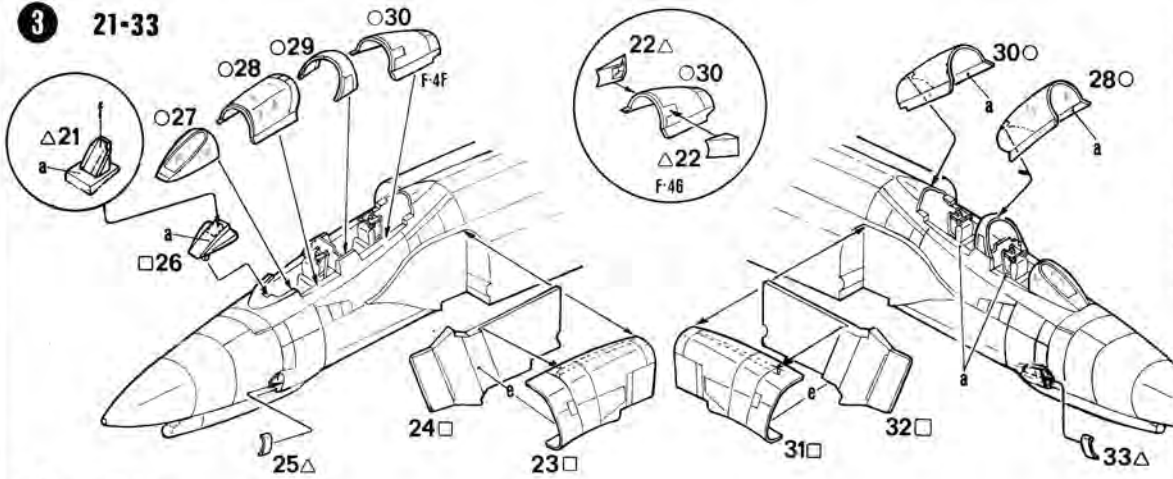

**4** 34-36

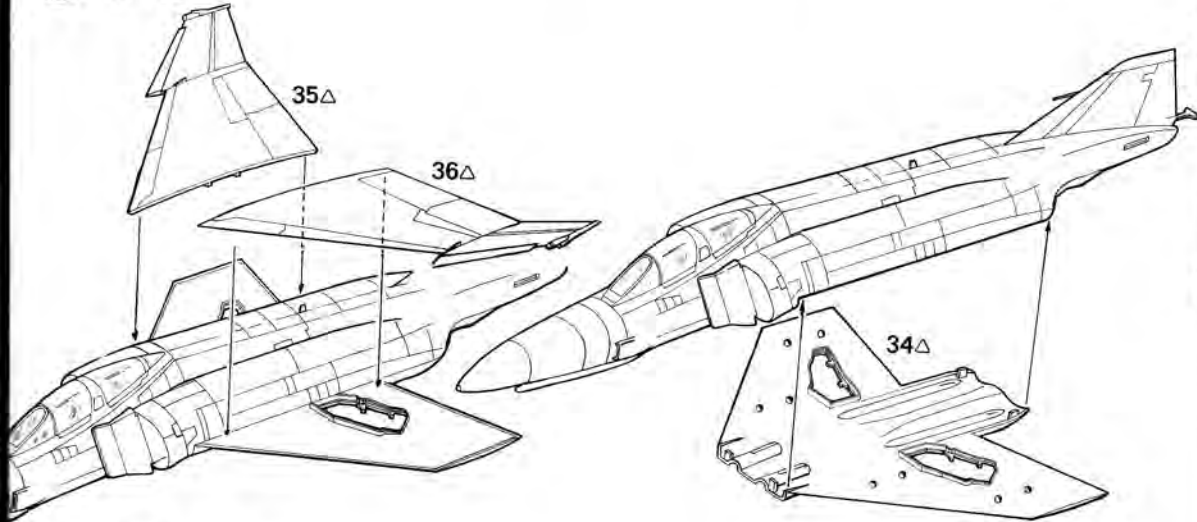

**5** 37-42

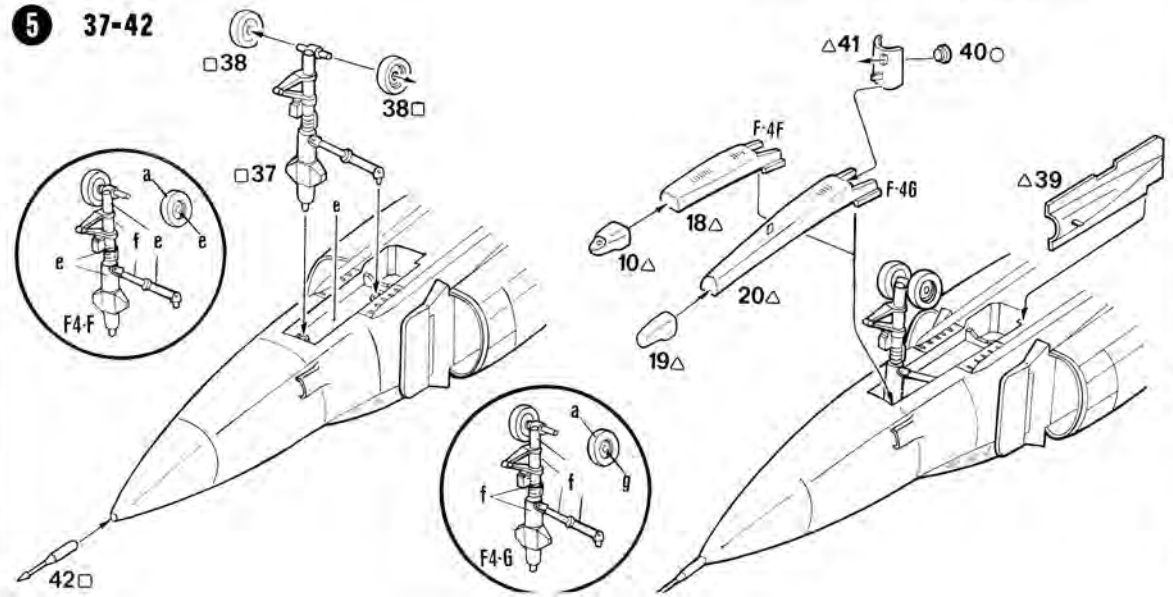

las  
de  
raf  
el  
as  
las  
as  
an

nel  
tel  
tic  
rfe  
ke  
de  
en

iga  
án  
ma  
Jer  
ras

だ  
な  
専  
を  
に

3

9

**6** 43-50

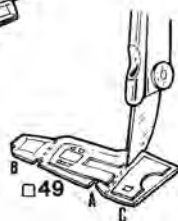
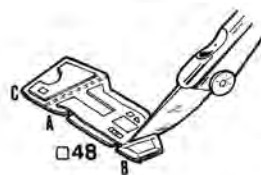
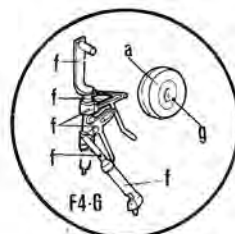
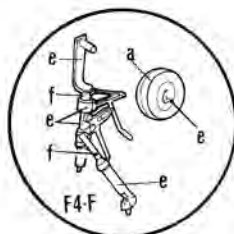
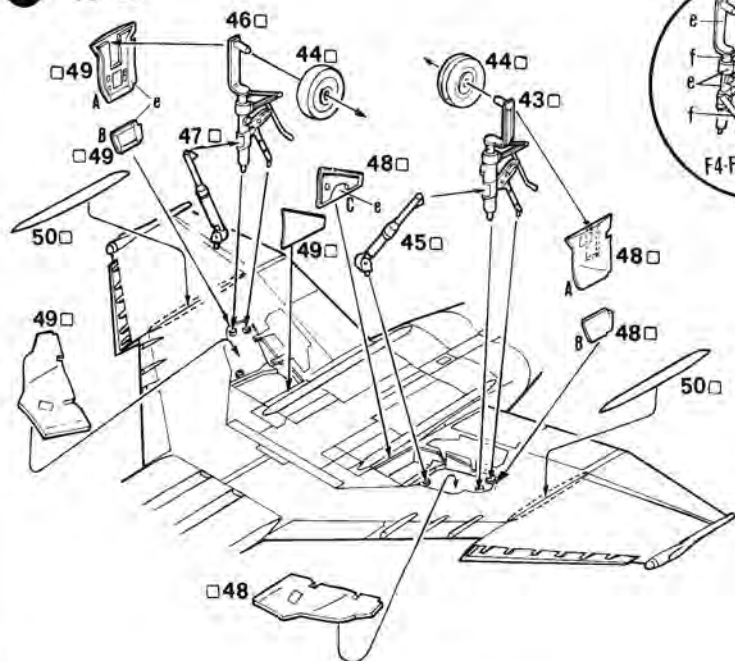

**7** 51-57

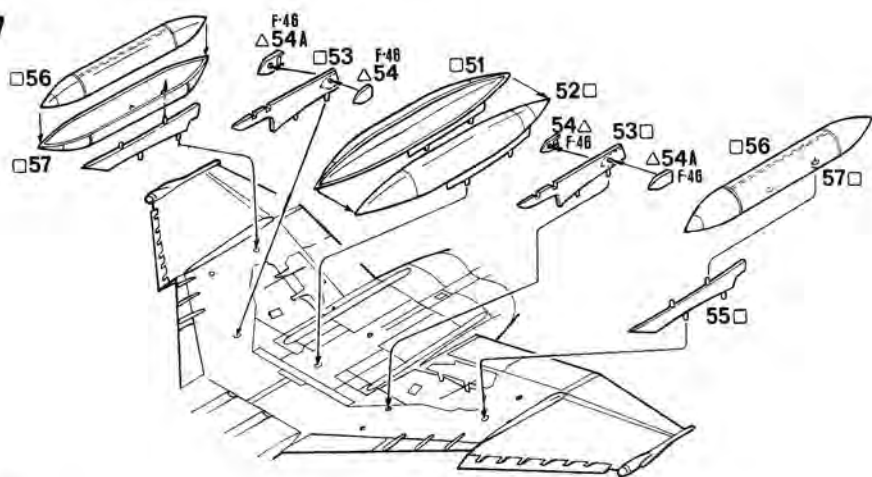

**8** 58-64

