

1/72 SCALE PLASTIC MODEL KIT

BELL X-1

THE FIRST GENERATION



1/72 インジェクションプラキッ
ベルX-1

COPYRIGHT © 1988 ALL RIGHT RESERVED.

HOBBY SPOT *ll* KIT No. 7201 Made in JAPAN

写真は試作品です。

作る前に必ず
お読みください。

- ☆組立の前に説明図をよく見て、全体の流れと部品の確認をしてください。
- ☆パーツの不足、不良等があった時は必ず組立前にお買上げの販売店に御相談ください。
- ☆キットの組み立てにはプラ用接着剤が必要です。別にお求めください。
- ☆塗料は必ずプラスチック用塗料を使用してください。
- ☆接着剤や塗料を使用する時は火気や換気に気をつけてください。

READ THIS BEFORE YOU BEGIN

- ☆Study the assembly drawings.
- ☆Each plastic part is identified by a number.
- ☆Use only glue and paint for polystyrene plastic.
- ☆Purchase glue and paint separately.
- ☆When you use glue or paint, do not use near open flame, and open window for fresh air.

Bパーツ B parts

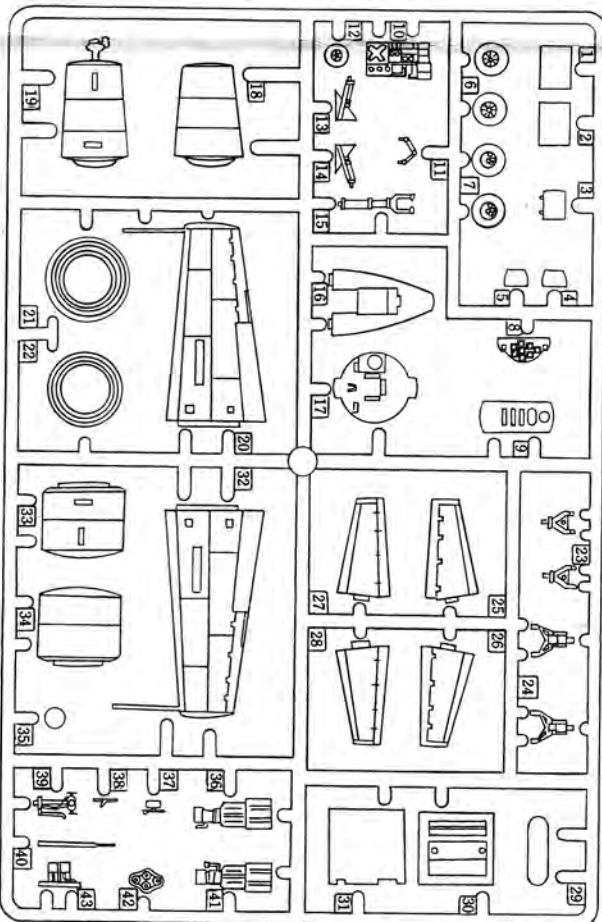

Aパーツ A parts

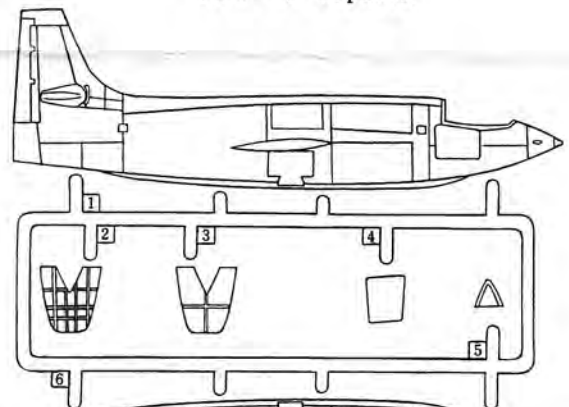

ACパーツ AC parts

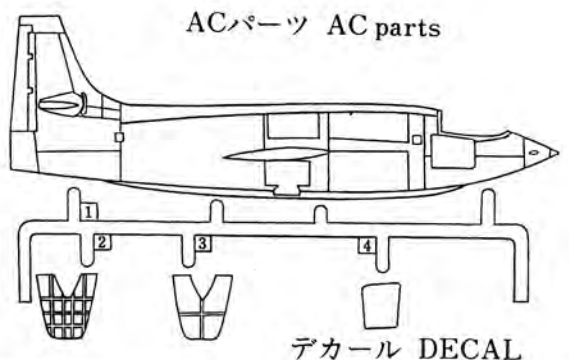

デカール DECAL

1

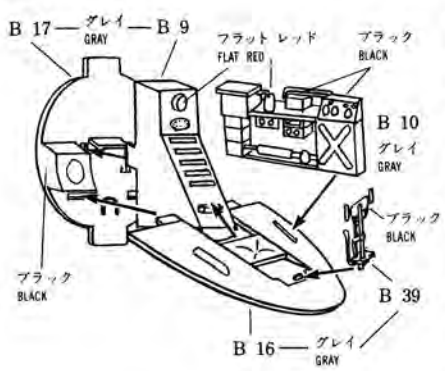

1 B

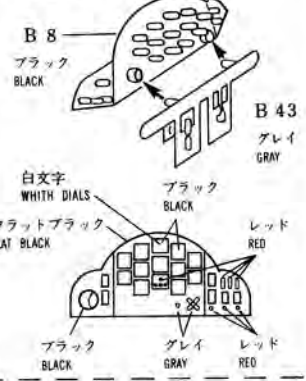

1 C

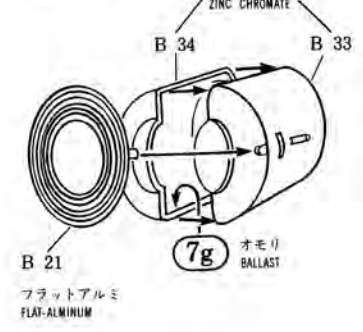

1 D

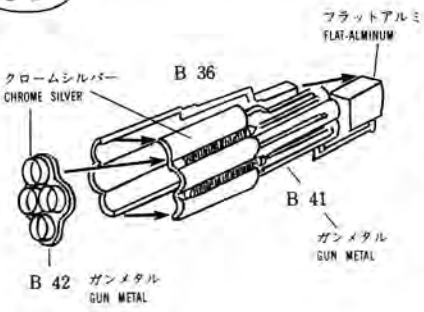

1 E

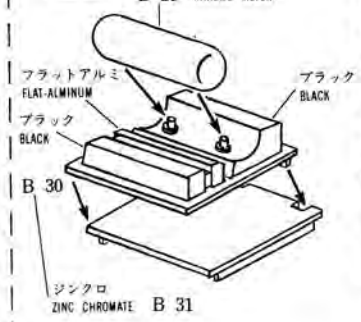

1 F

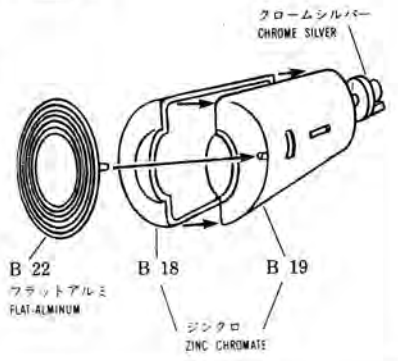

2

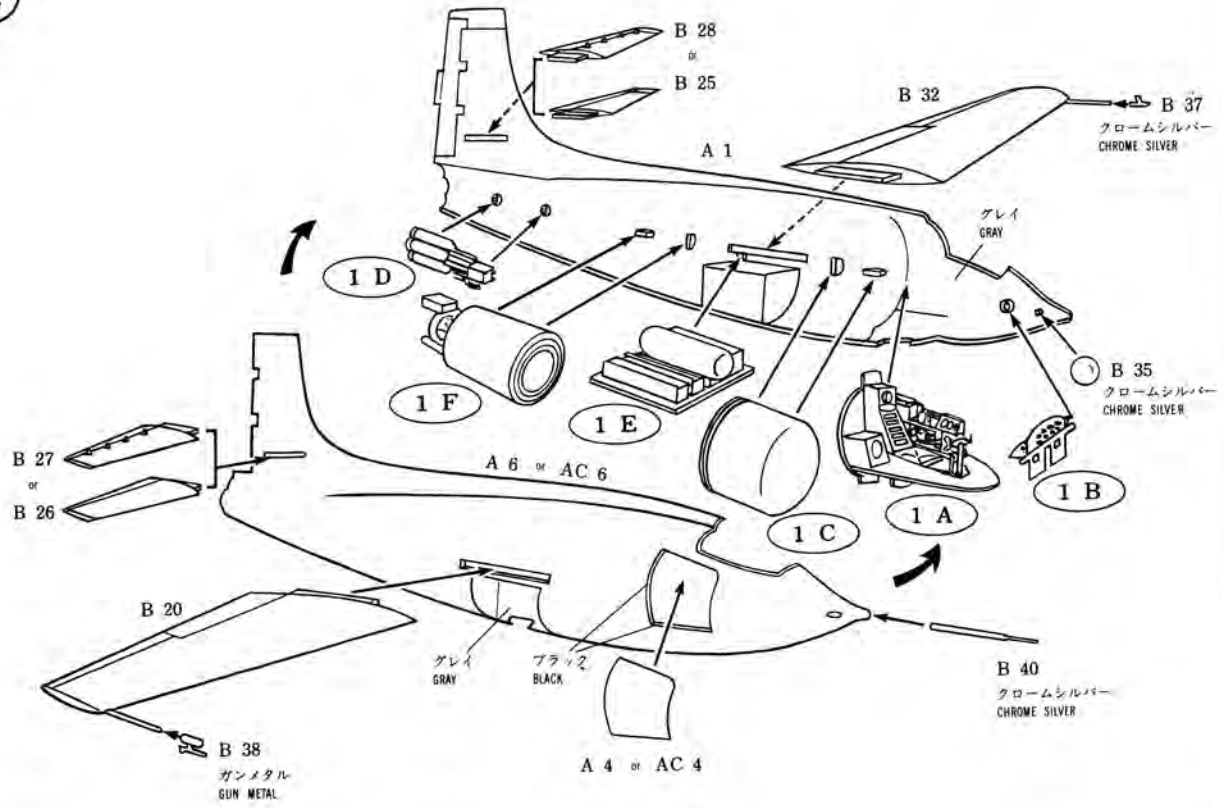

3

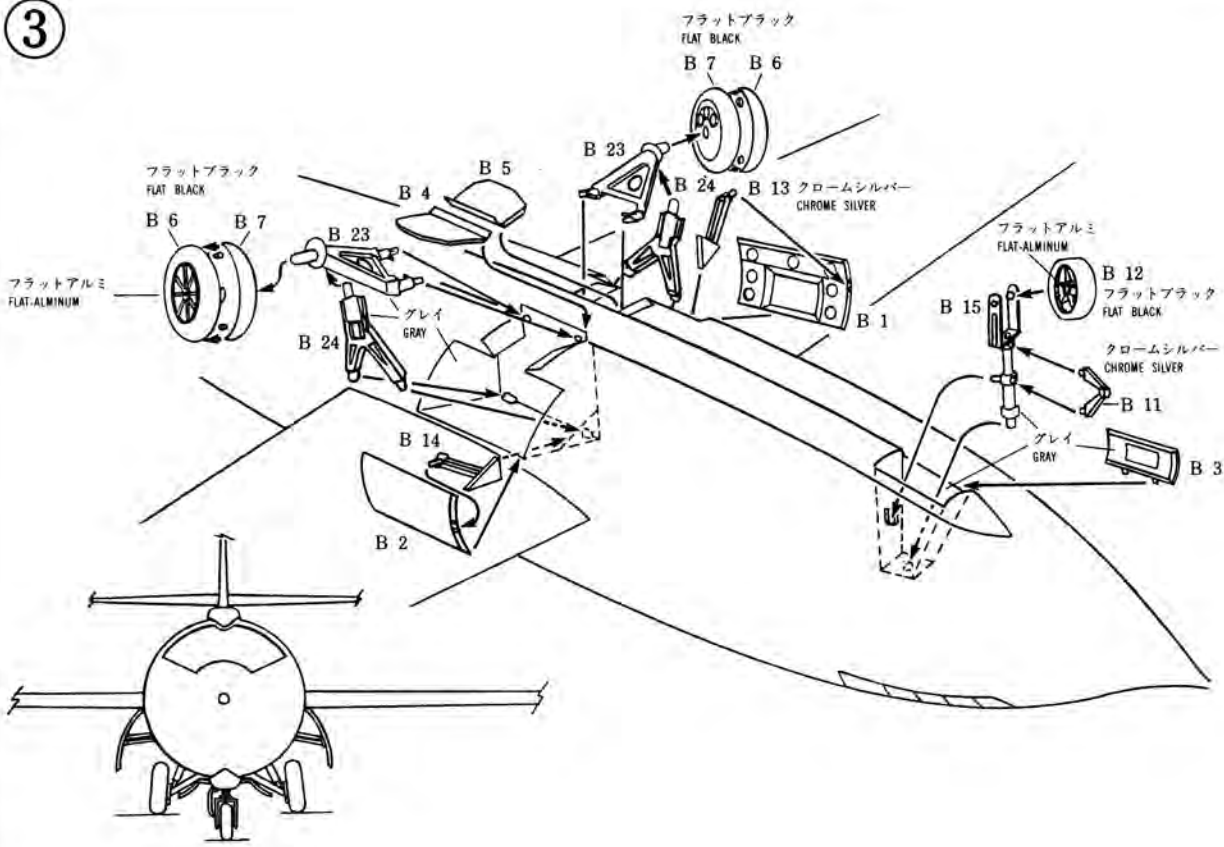

接着の前に仮組みをして、各パーツの確認と調整をしてください。
Check the fit of each part without cement.
Then remove the part, apply cement and attach it to the model.

- ①C タンクの中に7g位のオモリを入れてください。
Ballast is not included this kit.
- ② B37, B38は機体や飛行時期によって付き方が違うことがあります。
A4, AC4, A6, AC6は好みに応じて選択してください。
Optional parts A4 or AC4 and A6 or AC6.
- ③ 取り付け角度は図を参考にして下さい。
④ キャノピーの合いが悪いときは、A2, A3の部品を使ってアタリをとって下さい。
Check the fit of windshield with fitting test parts A2 and A3.

②&④水平尾翼とキャノピーの主な組み合わせは、以下のとおりです。

4

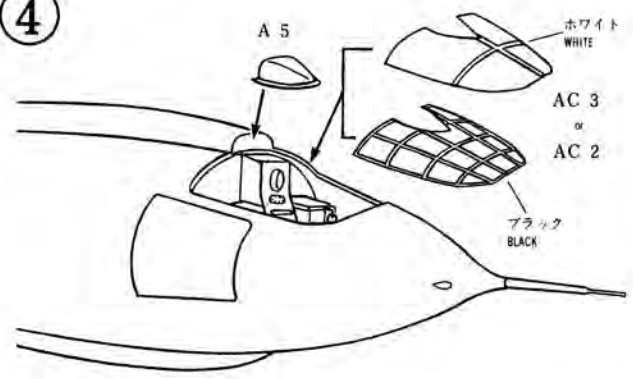

機体 # No.	キャノピー Windshield	水平尾翼 Stabilizer	塗装図 Coloring guide
一号機 初期 #1=No. 46062 Early	A C 2	B25, B26	A, B, F
一号機 後期 #1=No. 46062 Late	A C 2	B27, B28	A, B, D, F
二号機 初期 #2=No. 46063 Early	A C 2	B25, B26	A, C, F
二号機 後期 #2=No. 46063 Late	A C 2	B25, B26	E, F
三号機 #3=No. 46064	A C 3	B27, B28	A, F

模型造りが楽しくなる
ユウオリジナル工具の
御案内

- U・ライナー 1000円
- U・ナイフ小 1000円
- U・ナイフ大 1200円
- U・カンナ小 1200円
- U・カンナ大 1200円
- 針ヤスリ 0.5mm 700円
- 0.8mm・1.2mm・1.5mm
- 2.0mm・2.5mm 各 600円

塗装とマーキング SELECT MARKING

A 基本マーキング(胴体左右) BASIC MARKING (TWO SIDES)

全体色 一号期初期#1 No. 46062 Early F.S.12243 }
Over-all 二号期初期#2 No. 46063 Early F.S.12243 } ①

主翼国籍マークは胴体マークと同じ
Wing insignia: Same fuselage it.

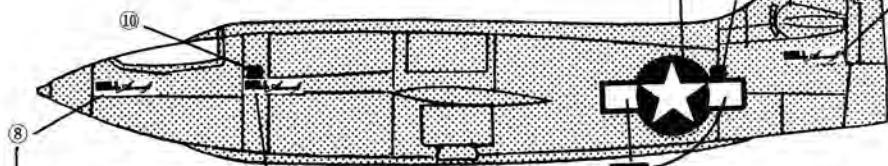

- ⑤ 一号機 #1 No. 46062
- ⑥ 二号機 #2 No. 46063
- ⑦ 三号機 #3 No. 46064
- ⑧ 一号機~三号機共通
但し一号機のラストフライトと二号機の白塗装時には無し。
#1~#3.
Except D, E

⑧ B, D, E 図以外
Except B, D, E

⑧ 一号機初期と
グラマラスグレンニス時
#1 Early & GLENNIS

③ 全体色 一号機後期#1 No. 46062 Late F.S.12197
Over-all 二号機後期#2 No. 46063 Late F.S.12197
① 三号機 #3 No. 46064 F.S.17925

B

一号機
グラマラス
グレンニス
#1 No. 46062
GLAMOROUS
GLENNIS

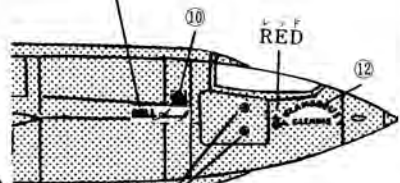

⑨ Cut off F.S. 12197 & F.S. 17925

C

二号機
#2 No. 46063

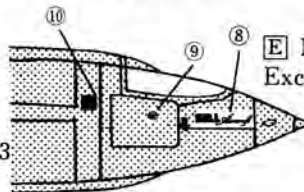

⑤ NACA 塗装以外
Except E

主翼国籍マーク (F 参照)
Wing insignia (Reference F)

D

一号機ラストフライト
#1 No. 46062 Last flight
GLAMOROUS GLENNIS
in JET PILOT.

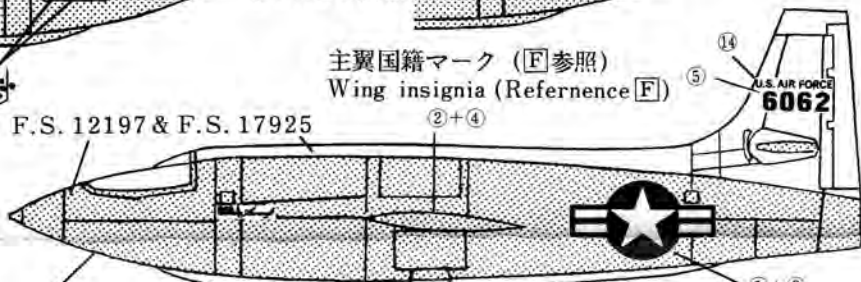

⑫ (RIGHT SIDE)

E

二号機 NACA
#2 No. 46063 NACA

主翼無塗装銀の時は国籍マークは胴体だけとなります。
Silver wing: Insignia marking is fuselage only.

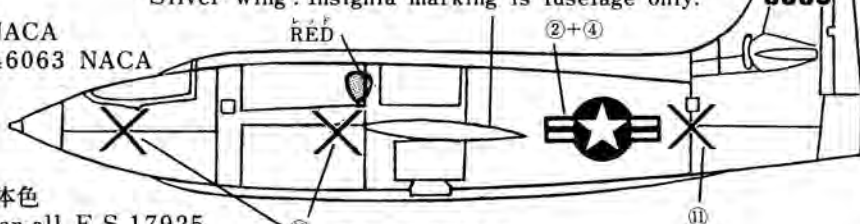

全体色
Over-all F.S.17925

主翼が白色の時:
胴体の⑪はありません。
国籍マークは主翼, 胴体
とも①+③を使います。
主翼付根の黒帯は塗装し
てください。(F 参照)
White wing: Large
insignia ①+③ wing
and fuselage.
Painting BLACK
STRIPE on upper
wings (Reference F)

デカールの貼り方

- ① マークを貼る前にボディのほこりや油気をぬらした布で良くふき取ります。
- ② 貼りたいデカールを台紙ごとハサミで切りとり、1枚づつ水またはぬるま湯に台紙を下にして10秒ぐらい浮かべます。
- ③ 水から出したらタオルの上のせ、指先でデカールが動くか確かめた後、貼るところにおいて静かに台紙をずらします。
- ④ 指先に少し水をつけて正確な位置にデカールを動かした後で、やわらかく、よく水を吸う布でデカールを押さえて内側の水分や気泡を押し出します。
- ⑤ デカールが完全に乾いたら少し水をつけた布で、デカールのまわりのノリをふきとります。

How to apply decals

- ① Wipe off oils and dust from the surface of the body with wet cloth before applying decals.
- ② Cut each design out of decal-sheet and dip them in warm water for 10 seconds.
- ③ Check with finger tip if design is loose on base paper. If so, place it on proper position on model and slide off base paper leaving design on model.
- ④ Move design to exact position with wet finger tip, and push out excess water and air bubbles under decal with soft cotton cloth.
- ⑤ When decals get dry, wipe off with wet cloth excess glue left around decals.

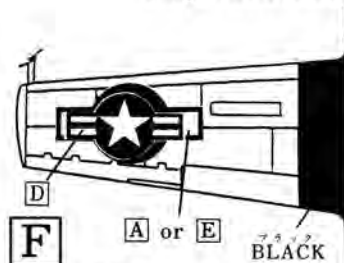

F A or E
BLACK
主翼参考図 主翼白色時
Wing White wing

* ⑮⑯はマザーシップのB-29用です。
⑮⑯ for B-29
(Purchase B-29 separately)

パーツリスト KIT No. 7201
1/72 BELL X-1 THE FIRST GENERATION
部品を紛失、破損した場合は、この
カードの必要部品を○でかこみ、代金
と一緒に現金書留で下記係までお申し
込みください。

価格は予告なく変更になることがあ
ります。

A パーツ.....1000円
A C パーツ.....1000円
B パーツ.....1500円
デカール..... 700円

〒161-91 東京新宿北郵便局
落合長崎分室 私書箱22号
ホビースポット ユウアフターサービス係
For JAPANESE use only